

ΕΛΛΗΝΙΚΗ ΔΗΜΟΚΡΑΤΙΑ	
	ΠΑΝΕΠΙΣΤΗΜΙΟ ΠΑΤΡΩΝ UNIVERSITY OF PATRAS
ΓΕΝΙΚΗ ΔΙΕΥΘΥΝΣΗ ΟΙΚΟΝΟΜΙΚΩΝ ΥΠΗΡΕΣΙΩΝ & ΦΟΙΤΗΤΙΚΗΣ ΜΕΡΙΜΝΑΣ ΔΙΕΥΘΥΝΣΗ ΟΙΚΟΝΟΜΙΚΩΝ ΥΠΗΡΕΣΙΩΝ Πληροφορίες: Κλώτσα Μαρία Τηλ. Επικοινωνίας: 2610 997264 Ηλεκτρ. Ταχυδρομείο: mklotsa@upatras.gr https://www.upatras.gr/category/news/	

ΔΗΜΟΣΙΑ ΠΡΟΣΚΛΗΣΗ ΥΠΟΒΟΛΗΣ ΠΡΟΣΦΟΡΩΝ

Για: «Προμήθεια Υλικών - Ανταλλακτικών Συστήματος Access Control» (Π.2/2023)

Το Πανεπιστήμιο Πατρών

Έχοντας υπόψη:

- την υπ' αριθ. πρωτ. 28124/07-04-2023(ΑΔΑ: 63Ψ1469Β7Θ-ΞΡ, ΑΔΑΜ:23REQ012461778) Έγκριση του Πρυτανικού Συμβουλίου.
- τις διατάξεις των άρθρων 50 και 53, του Ν.4782/2021 όπως ισχύουν.

καλεί

τους ενδιαφερόμενους οικονομικούς φορείς για την υποβολή προσφοράς, για την «**Προμήθεια Υλικών - Ανταλλακτικών Συστήματος Access Control**» (Π.2/2023), σύμφωνα με το συνημμένο ΠΑΡΑΡΤΗΜΑ.

ΗΜΕΡ/ΝΙΑ ΛΗΞΗΣ ΥΠΟΒΟΛΗΣ ΠΡΟΣΦΟΡΑΣ: 12.04.2023 και ώρα 14:00.

ΓΙΑ ΤΗΝ ΜΟΝΑΔΑ ΑΣΦΑΛΕΙΑΣ & ΠΡΟΣΤΑΣΙΑΣ του Πανεπιστημίου Πατρών, Ρίο

Προϋπολογισμός: **12.395,04** Ευρώ με Φ.Π.Α.,
Πηγή Χρηματοδότησης: **Τακτικός ΚΑΕ: 1439Α**

Αρμόδιος για Πληροφορίες: : Βαρώτσος Αντώνιος, Τηλ: 2610 997 952, E-mail: avarot@upatras.gr

Οι ενδιαφερόμενοι οικονομικοί φορείς θα υποβάλλουν την προσφορά τους στο e-mail της Δ/σης Οικονομικών Υπηρεσιών, Τμήμα Προγραμματισμού - Προϋπολογισμού (oikgen@upatras.gr) και στον τίτλο του ηλεκτρονικού μηνύματος θα αναγράφεται η πρόσκληση που αφορά η προσφορά του. Οι προσφορές θα ελεγχθούν από αρμόδια Επιτροπή Αξιολόγησης, η οποία θα συντάξει πρακτικό με την

εισήγησή της επί των προσφορών. Το εν λόγω πρακτικό θα επικυρωθεί με έγκριση ανάθεσης του Πρυτανικού Συμβουλίου, η οποία και θα κοινοποιηθεί αρμοδίως σε όλους τους συμμετέχοντες.

Ο ανάδοχος με την κατακύρωση του αποτελέσματος είναι υποχρεωμένος να προσέλθει για την υπογραφή του συμφωνητικού, ενώ υποχρεούται να προσκομίσει τα ακόλουθα δικαιολογητικά, σύμφωνα με το άρθρο 80 του ν. 4412/16 όπως έχει τροποποιηθεί και ισχύει:

- Απόσπασμα Ποινικού Μητρώου έκδοσης εντός τριών (3) μηνών πριν την υποβολή του.
- Φορολογική Ενημερότητα (σύμφωνα με την παρ. 2 του άρθρου 73 και την παρ. 2β του άρθρου 80 του ν. 4412/16)
- Ασφαλιστική Ενημερότητα (σύμφωνα με την παρ. 2 του άρθρου 80 του ν. 4412/16)
- Πιστοποιητικό εκπροσώπησης της εταιρείας από το ΓΕΜΗ ή οποιοδήποτε άλλο νομιμοποιητικό έγγραφο, από το οποίο να προκύπτει/ουν ο/οι νόμιμος/οι εκπρόσωπος/οι, (κατά τα ισχύοντα στο άρθρο 93 του ν. 4412/16).

Σε περίπτωση αδυναμίας προσκόμισης των ανωτέρω δικαιολογητικών ο υποψήφιος ανάδοχος αποκλείεται από τη διαδικασία και καλείται ο αμέσως επόμενος στην κατάταξη προσφέρων.

Σημειώνεται ότι ο ανάδοχος υποχρεούται να τηρεί τις υποχρεώσεις του που απορρέουν από τις διατάξεις της περιβαλλοντικής, κοινωνικοασφαλιστικής και εργατικής νομοθεσίας, που έχουν θεσπιστεί με το δίκαιο της Ένωσης, το εθνικό δίκαιο, συλλογικές συμβάσεις ή διεθνείς διατάξεις περιβαλλοντικού, κοινωνικού και εργατικού δικαίου, όπως αυτές απαριθμούνται στο Παράρτημα Χ του Προσαρτήματος Α του Ν. 4412/2016.

Τον ανάδοχο βαρύνουν οι κρατήσεις, σύμφωνα με την κείμενη νομοθεσία. Οι υπέρ τρίτων κρατήσεις υπόκεινται στο εκάστοτε ισχύον αναλογικό τέλος χαρτοσήμου και στην επ' αυτού εισφορά υπέρ ΟΓΑ.

Ο προβλεπόμενος χρόνος περαίωσης της προμήθειας ορίζεται σε εξήντα (60) από την ανάρτηση του συμφωνητικού στο ΚΗΜΔΗΣ.

Ο Προϊστάμενος
της Διεύθυνσης Οικονομικών Υπηρεσιών

Σπήλιος Α. Ρόδης – Ροδόπουλος

ΠΑΡΑΡΤΗΜΑ

ΤΕΧΝΙΚΗ ΠΕΡΙΓΡΑΦΗ – ΠΡΟΫΠΟΛΟΓΙΣΜΟΣ

Η παρούσα τεχνική περιγραφή αφορά την προμήθεια υλικών (Καρτών πρόσβασης για νέους χρήστες) καθώς και Ανταλλακτικών για τις ανάγκες βλαβών από Βανδαλισμό και κακή χρήση των θυρών του ήδη εγκατεστημένου και εν λειτουργία (Σ.Α.Ε.Θ.) Συστήματος Αυτομάτου Ελέγχου Θυρών – Access Control. Για λόγους Συμβατότητας με το ήδη εγκατεστημένο και σε λειτουργία Σύστημα **τα Υλικά προδιαγράφονται να είναι των ιδίων τύπων με αυτά της υπάρχουσας εγκατάστασης.**

Τα προς προμήθεια υλικά είναι τα κάτωθι:

- ΚΑΡΤΕΣ ΠΡΟΣΒΑΣΗΣ

Επαγωγική κάρτα ελέγχου πρόσβασης, υλικού PVC χρώματος λευκού και στις δυο όψεις, με συχνότητα λειτουργίας: 125KHz, Διαστάσεις κάρτας: 85,6mm X 54mm, πάχος κάρτας 1,9mm

Τύπος: Honeywell Omniprox



- **ΕΞΩΤΕΡΙΚΑ ΚΥΠΡΙ**

Fail Safe με Inox πλάκα

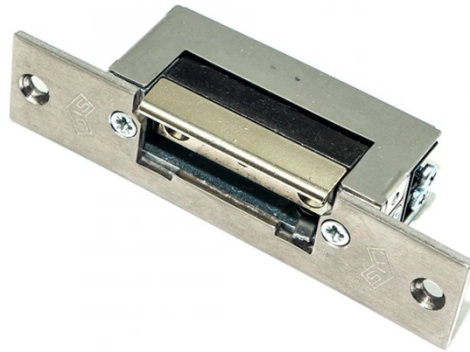

- **ΜΗΧΑΝΙΣΜΟΙ ΓΙΑ ΜΠΑΡΕΣ ΠΑΝΙΚΟΥ ΓΙΑ ΘΥΡΕΣ ΠΡΟΚΑΤ (δεξί - Αριστερό)**

ΜΗΧΑΝΙΣΜΟΣ ΜΠΑΡΑΣ ΠΑΝΙΚΟΥ ΤΗΣ ΕΤΑΙΡΕΙΑΣ CISA

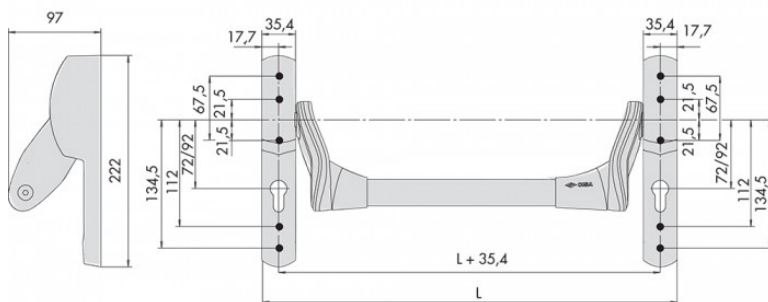

59607 - 59617

- **ΜΕΝΤΕΣΕΔΕΣ ΘΩΡΑΚΙΣΜΕΝΩΝ ΘΥΡΩΝ ΒΑΡΕΩΣ ΤΥΠΟΥ**

Ο μεντεσές διαιρούμενου τύπου 1150RR/AD όπου D=Destra (δεξιά) χρησιμοποιείται για την στήριξη (κύλιση) των για δεξιά ανοιγόμενων φύλλων θωρακισμένων θυρών και τον συνθέτουν 4 εξαρτήματα – μέρη.

A εξάρτημα:

Μεταλλική πλάκα με ελεύθερη φωλιά

B εξάρτημα:

Μεταλλική πλάκα με φωλιά που διαθέτει εσωτερικό σπείρωμα.

Γ εξάρτημα:

Άξονας – πύρος

Ο συγκεκριμένος άξονας είναι ενιαίος αλλά ενσωματώνει τρεις διαφορετικές περιοχές.

Δ εξάρτημα:

Ρουλεμάν διαστάσεων περιμέτρου 2,2cm πάχους 0,6cm.

Το συγκεκριμένο ρουλεμάν εγκαθίσταται στην πρώτη περιοχή του άξονα.

- Διαστάσεις: 140mm X 67mm X 6mm με πείρο Φ14

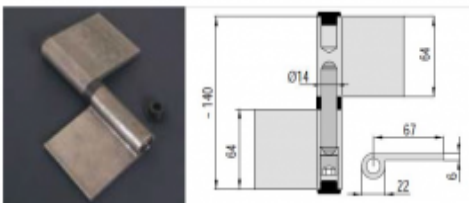

Τυπος : Pettiti Giuseppe 1150RR/AD (Δεξιοί)

- **ΜΕΝΤΕΣΕΔΕΣ ΘΥΡΩΝ ΑΛΟΥΜΙΝΙΟΥ**

Μεντεσές αλουμινίου κουμπωτός



Ενδεικτικός τύπος , ο Ανάδοχος θα πρέπει να επισκεφθεί τους χώρους (ΠΧ. Κτίριο πολιτικών μηχανικών , θύρες αλουμινίου) και να προσφέρει τον αντίστοιχο μεντεσέ για κάθε πόρτα Αλουμινίου .

- **ΧΕΙΡΟΛΑΒΕΣ ΠΟΜΟΛΑ ΑΛΟΥΜΙΝΙΟΥ ΣΤΡΟΓΓΥΛΑ (ΧΟΥΦΤΕΣ)**



Διάμετρος 70mm – 80mm , Νίκελ Ματ , Ορεόχαλκος , με ροζέτα.

- **ΤΡΟΦΟΔΟΤΙΚΑ ΓΙΑ PANELS Honeywell PW6K2E2PS**

Το τροφοδοτικό PW6K2E2PS και ο φορτιστής μπαταρίας είναι συμβατοί με τα συστήματα PRO2200 και PRO3200.

Προδιαγραφές

- Μέγιστο συνεχές ρεύμα εξόδου 4,0 amp στα 13,8VDC με προστασία υπερφόρτωσης.
- Ενσωματωμένος φορτιστής για σφραγισμένες μπαταρίες μολύβδου οξέος με μέγιστο ρεύμα φόρτισης 250mA.
- Αυτόματη μετάβαση σε εφεδρική μπαταρία, εάν υπάρχει, μετά από διακοπή ρεύματος AC.
- Επίβλεψη χαμηλής μπαταρίας όταν συνδέεται με είσοδο χαμηλής μπαταρίας στον πίνακα.
- Προστασία βραχυκυκλώματος / υπερφόρτωσης / υπέρτασης.
- 0 ° C έως 49 ° C εύρος θερμοκρασίας λειτουργίας.
- Συμβατό με CE

Τύπος : Honeywell PW6K2E2PS.

<u>Προϋπολογισμός .</u>				
<u>α/α</u>	<u>Περιγραφή</u>	<u>Τεμ.</u>	<u>Τιμή Μονάδας</u>	<u>Συνολική Τιμή</u>
1	ΚΑΡΤΕΣ ΠΡΟΣΒΑΣΗΣ Honeywell Omniprox	200	8,98 €	1.796,00 €
2	ΜΕΝΤΕΣΕΣ ΘΩΡΑΚΙΣΜΕΝΩΝ ΘΥΡΩΝ	50	40,00 €	2.000,00 €
3	ΧΕΙΡΟΛΑΒΕΣ ΠΟΜΟΛΑ ΣΤΡΟΓΓΥΛΑ (60MM)	20	35,00 €	700,00 €
4	ΤΡΟΦΟΔΟΤΙΚΑ ΓΙΑ PANEL	2	600,00 €	1.200,00 €
5	ΕΞΩΤΕΡΙΚΑ ΚΥΠΡΙ	10	245,00 €	2.450,00 €
6	ΜΕΝΤΕΣΕΣ ΘΥΡΩΝ ΑΛΟΥΜΙΝΙΟΥ	20	25,00 €	500,00 €
7	ΜΗΧΑΝΙΣΜΟΙ ΓΙΑ ΜΠΑΡΕΣ ΠΑΝΙΚΟΥ ΓΙΑ ΘΥΡΕΣ ΠΡΟΚΑΤ	10	135,00 €	1.350,00 €

<i>Σύνολο Προμήθειας Υλικών</i>		<i>9.996,00 €</i>
<i>Φ.Π.Α 24%</i>		<i>2.399,04 €</i>
<i>Γενικό Σύνολο</i>		<i>12.395,04 €</i>

ΓΕΝΙΚΟΙ ΟΡΟΙ

1. Οι υποψήφιοι ανάδοχοι με τη συμμετοχή τους στο διαγωνισμό σημαίνει ότι έλαβαν γνώση όλων των παραμέτρων εκτέλεσης της εν λόγω προμήθειας, τις οποίες και αποδέχονται.
2. Οι υποψήφιοι ανάδοχοι θα πρέπει να δώσουν προσφορά για όλα τα είδη της λίστας.
3. Τα υλικά της προμήθειας θα φέρουν σήμα συμμόρφωσης CE της Ευρωπαϊκής Ένωσης σύμφωνα με τις τρέχουσες εκδόσεις ή τροποποιήσεις των προτύπων και τεχνικό φάκελο.
4. Τα υλικά που περιγράφονται στην προμήθεια θα είναι σύμφωνα με τις εγκεκριμένες Ελληνικές Τεχνικές Προδιαγραφές (ΕΤΕΠ), όπως αυτές αναφέρονται στην ΥΑ ΦΕΚ Β 2221/30 07 2012, όπου αυτές εφαρμόζονται. Επισημαίνεται ότι οι Ελληνικές Τεχνικές Προδιαγραφές (ΕΤΕΠ) και οι ΚΥΑ περί υποχρεωτικής ενσωμάτωσης υλικών με σήμανση CE, υπερισχύουν των τεχνικών προδιαγραφών όπως αναφέρονται στην προμήθεια.

Για οποιοδήποτε υλικό της προμήθειας θα εφαρμόζονται με σειρά προτεραιότητας:

- Οι εγκεκριμένες Ελληνικές Τεχνικές Προδιαγραφές (ΕΤΕΠ)
- Τα θεσμοθετημένα εναρμονισμένα πρότυπα ΕΚ
- Τα λοιπά ισχύοντα ευρωπαϊκά πρότυπα, απουσία αυτών τα εθνικά της χώρας (ΕΛΟΤ) και απουσία αυτών τα λοιπά εθνικά πρότυπα (DIN, κ.λπ.).

Οι προσφερόμενες τιμές θα είναι ανά είδος. Εάν το είδος είναι σε πακέτο, τότε θα πρέπει να αναφέρεται η τιμή ανά μικρότερη μονάδα (τεμάχιο ή μέτρο).

Η εκάστοτε τιμή ανά είδος δεν πρέπει να υπερβαίνει την προϋπολογισθείσα τιμή.

Η προμήθεια θα γίνει σύμφωνα με την ισχύουσα νομοθεσία. Η παραλαβή θα γίνει από αρμόδια επιτροπή.

Ο κάθε υποψήφιος ανάδοχος υποχρεούται να καταθέσει υπεύθυνη δήλωση ΕΠΙ ΠΟΙΝΗ ΑΠΟΚΛΕΙΣΜΟΥ στην οποία να αναγράφεται ότι τα προϊόντα που θα προμηθεύσει στο Πανεπιστήμιο θα ικανοποιούν τις τεχνικές προδιαγραφές και συμμόρφωση κατά CE και θα είναι σύμφωνα με όσα προβλέπονται στους γενικούς όρους - υποχρεώσεις αναδόχου.

Ο προμηθευτής έχει υποχρέωση να τηρεί με ακρίβεια τις συμβατικές του υποχρεώσεις, τις διατάξεις της εργατικής νομοθεσίας, τις διατάξεις και κανονισμούς για την πρόληψη ατυχημάτων στο προσωπικό του ή στο προσωπικό του Πανεπιστημίου ή σε οιοδήποτε τρίτο και για τη λήψη μέτρων για την προστασία του περιβάλλοντος.

Ο ανάδοχος βαρύνεται με όλες τις απαιτούμενες δαπάνες για την εκπλήρωση των συμβατικών του υποχρεώσεων (πλην των πάσης φύσης καυσίμων, νερού, ηλεκτρικής ενέργειας και των υλικών εκείνων που ορίζονται σε άλλα άρθρα δια του παρόντος ότι βαρύνουν το Πανεπιστήμιο), όπως είναι:

- Οι δαπάνες όλων των εργοδοτικών επιβαρύνσεων.
- Οι δαπάνες για τη μετακίνηση του προσωπικού του.
- Οι δαπάνες φθοράς ή συντήρησης ή απόσβεσης ή φύλαξης ή μίσθωσης εργαλείων ή συσκευών ή οργάνων ή μηχανημάτων αναγκαίων για την εκπλήρωση των συμβατικών του υποχρεώσεων.
- Οι δασμοί, ασφαλιστικές κρατήσεις ή επιβαρύνσεις.
- Οι δαπάνες καταμετρήσεων και δοκιμών.
- Οι δαπάνες πάσης φύσεως αποζημιώσεων λόγω ατυχημάτων ή απολύσεων και εν γένει ζημιών στο προσωπικό του ή σε πράγματα αυτού.
- Οι δαπάνες πάσης φύσεως αποζημιώσεων λόγω ζημιών στο Πανεπιστήμιο Πατρών, οφειλόμενων σε υπαιτιότητά του ή του προσωπικού του.
- Οι δαπάνες πάσης φύσεως αποζημιώσεων λόγω ατυχημάτων και εν γένει ζημιών σε προσωπικό του Πανεπιστημίου Πατρών ή σε οιονδήποτε τρίτο ή σε πράγματα αυτών, οφειλόμενη σε υπαιτιότητά του ή του προσωπικού του.
- Γενικά κάθε άλλη απαραίτητη δαπάνη, για την καλή και έντεχνη εκτέλεση της προμήθειας και εκπλήρωση των συμβατικών του υποχρεώσεων.

Η επιτροπή παραλαβής διατηρεί το δικαίωμα να ελέγξει οποιοδήποτε υλικό σε αναγνωρισμένο εργαστήριο του εσωτερικού ή εξωτερικού με έξοδα του προμηθευτή, για να εξετάσει αν τα στοιχεία της τεχνικής προσφοράς του προμηθευτή ταυτίζονται με αυτά του εργαστηρίου δοκιμής. Επίσης κάποια υλικά θα πρέπει λόγω ομοιογένειας και ομοιομορφίας με άλλα ήδη εγκατεστημένα υλικά, να είναι ίδια με δείγματα που θα προσδιορίσει η Υπηρεσία.

Πάτρα. 03/04/23

Ο Συντάξας

Αν. Προϊστάμενος της
Μονάδας Ασφάλειας και Προστασίας

Βαρότσος Αντώνιος
Τ.Ε. Ηλεκτρ.Μηχανικός, MSc

ΕΛΛΗΝΙΚΗ ΔΗΜΟΚΡΑΤΙΑ



ΠΑΝΕΠΙΣΤΗΜΙΟ
ΠΑΤΡΩΝ
UNIVERSITY OF PATRAS

ΜΟΝΑΔΑ ΑΣΦΑΛΕΙΑΣ ΚΑΙ ΠΡΟΣΤΑΣΙΑΣ

«Προμήθεια Υλικών - Ανταλλακτικών
Συστήματος Access Control»

ΤΟΠΟΣ: Πανεπιστήμιο Πατρών - Ρίο

ΠΙΝΑΚΑΣ ΣΤΟΙΧΕΙΩΝ

ΠΡΟΫΠΟΛΟΓΙΣΜΟΣ ΧΩΡΙΣ Φ.Π.Α.:	9.996,00€
Φ.Π.Α. (24%):	2.399,04€
ΠΡΟΫΠΟΛΟΓΙΣΜΟΣ ΜΕ Φ.Π.Α.:	12.395,04€
ΠΡΟΘΕΣΜΙΑ ΠΕΡΑΙΩΣΗΣ:	Εξήντα (60) ημερολογιακές ημέρες από την ημερομηνία ανάρτησης της σύμβασης (συμφωνητικού) στο ΚΗΜΔΗΣ
ΠΗΓΗ ΧΡΗΜΑΤΟΔΟΤΗΣΗΣ:	Τ.Π. ΚΑΕ 1439Α
CPV:	35120000-1

Πάτρα. 03/04/23

Ο Συντάξας

Αν. Προϊστάμενος της
Μονάδας Ασφάλειας και Προστασίας

Βαρότσος Αντώνιος
Τ.Ε. Ηλεκτρ.Μηχανικός, MSc

ΕΛΛΗΝΙΚΗ ΔΗΜΟΚΡΑΤΙΑ



ΠΑΝΕΠΙΣΤΗΜΙΟ
ΠΑΤΡΩΝ
UNIVERSITY OF PATRAS

ΜΟΝΑΔΑ ΑΣΦΑΛΕΙΑΣ ΚΑΙ ΠΡΟΣΤΑΣΙΑΣ

ΠΡΟΣΦΟΡΑ

Του κατοίκου
... οδός αριθμ. Τηλ.:

Οι τιμές της παρούσης προσφοράς αφορούν την προμήθεια υλικών σύμφωνα με την Τεχνική Περιγραφή – Προϋπολογισμούς και περιλαμβάνουν εν γένει όλες τις απαιτούμενες δαπάνες, προμήθειας και μεταφοράς φορτώσεως - εκφορτώσεως των ανωτέρω ειδών. Ήτοι:

«Προμήθεια Υλικών - Ανταλλακτικών Συστήματος Access Control»

Προσφερόμενο ενιαίο ποσοστό έκπτωσης επί των τιμών μονάδος:

(Αριθμητικώς)

(Ολογράφως)

Παρατηρήσεις :

1. Η προσφορά ισχύει για εξήντα (60) ημερολογιακές ημέρες.
2. Στις τιμές αυτές περιλαμβάνονται παντός είδους κρατήσεις που βαρύνουν τον ανάδοχο, πλην Φ.Π.Α.

Πάτρα / / 2023

Ο Προσφέρων